



## ALPHA

### SILNIK

Producent	: Perkins
Typ	: 904J-E36TA
Ilość cylindrów	: 4
Pojemność	: 3621 cm <sup>3</sup>
Max. moc	: 74,4 kW (100 KM)@2200 obr./min.
Max. moment	: 430 Nm @1500 obr./min.

Silnik turbodoładowany, chłodzony cieczą, charakteryzujący się wysokim momentem obrotowym oraz niskim zużyciem paliwa.

Spełniający normy U.S. EPA Tier 4 Final / EU Stage V

### PRZENIESIENIE NAPĘDU

- Automatyczna skrzynia biegów
- Elektryczne sterowanie napędem na 2 lub 4 koła
- 6 biegów do przodu i 3 biegi do tyłu
- Oddzielna chłodnica oleju przekładni
- Lock-up - blokada zmiennika momentu (opcja)

### MOSTY

- Mosty ZF przystosowane do dużych obciążeń
- Przedni most wahliwy 16°
- Mechanizm różnicowy wyposażony w LSD (Limited Slip Differential)

### UKŁAD HYDRAULICZNY

Prosta, niezawodna, podwójna pompa zębata

Sekcja główna	: 90 l/min @ 2 200 obr/min
Ciśnienie	: 255 bar
Sekcja pomocnicza	: 59 l/min @ 2 200 obr/min
Ciśnienie	: 170 bar

Układ hydrauliczny typu zamkniętego z pompą tłoczkową o zmiennym wydatku, o przepływie 162,8 l/min (opcja)

### PRĘDKOŚĆ JAZDY

Prędkość maksymalna przy 2200 obr/min

Bieg 1	: 5	km/h
Bieg 2	: 9	km/h
Bieg 3	: 11	km/h
Bieg 4	: 18	km/h
Bieg 5	: 23	km/h
Bieg 6	: 40	km/h

### KABINA

- Panoramyczne szyby
- Ergonomiczne i estetyczne wnętrze
- 3" wyświetlacz LCD na panelu przednim i bocznym
- Wydajny system klimatyzacji (opcja)
- Wydajna wentylacja z 15 nawiewami
- Kabina spełniająca normy ROPS i FOPS
- Wielofunkcyjny fotel operatora
- Joystick z FNR (zmiana kierunku jazdy)
- Dywaniki z wysoką krawędzią
- Schowek w kabinie
- Składane stopnie boczne
- Joysticki osprzętu koparkowego (opcja)



### POJEMNOŚĆ UKŁADÓW

Olej silnikowy	: 10	L
Układ chłodzenia	: 16	L
Zbiornik paliwa	: 140	L
Zbiornik hydrauliczny	: 70	L
Skrzynia biegów	: 16	L
AdBlue	: 18	L

### OPONY

Przód	: 16/70 - 20 12 PLY
Tył	: 16,9-28 14 PLY

### MASA

Masa operacyjna w wersji std. : 9240 kg

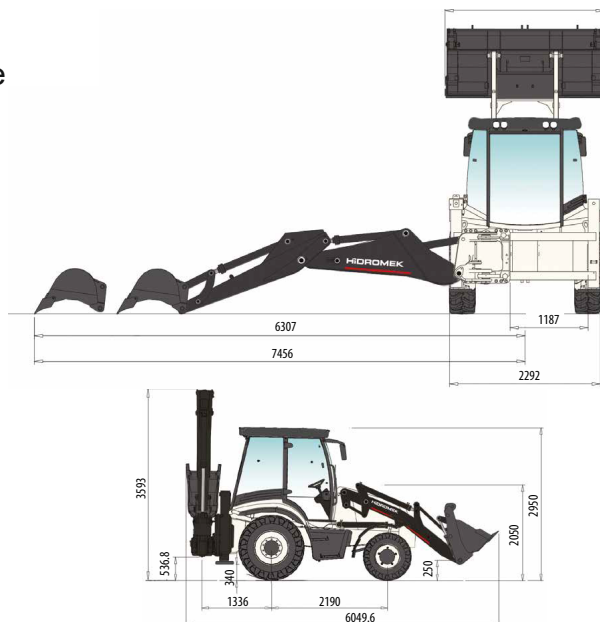
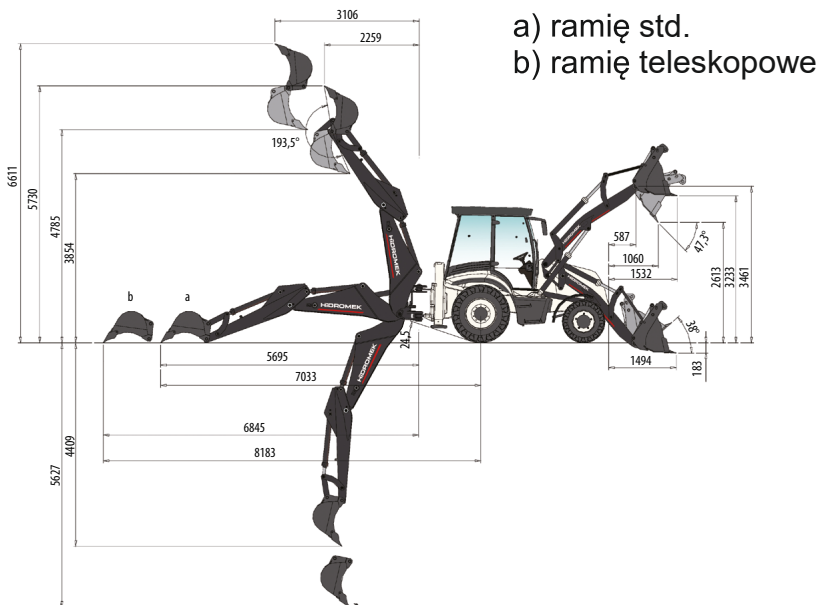

PARAMETRY OSPRZĘTU ŁADOWARKOWEGO	
Łyżka ładowarkowa 6 w 1 [m <sup>3</sup> ]	1,1
Maksymalna siła wrywająca na łyżce [kgf]	8273
Maksymalna siła wrywająca na ramionach [kgf]	7427
Udźwig na pełną wysokość [kg]	3687

PARAMETRY OSPRZĘTU KOPARKOWEGO	Ramię teleskopowe wysunięte	Ramię teleskopowe wsunięte
Pojemność łyżki koparkowej [ m <sup>3</sup> ]	0,17	0,17
Maksymalna siła wrywająca na łyżce [kgf]	7021	7021
Maksymalna siła wrywająca na ramieniu [kgf]	2231	3161

## WYPOSAŻENIE DODATKOWE

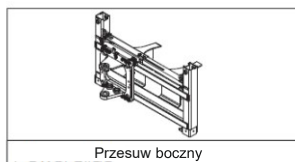
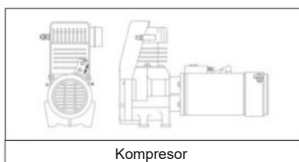
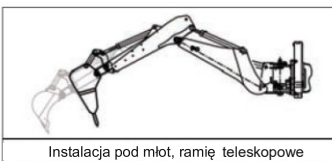
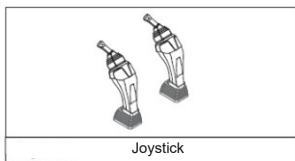

## OSPRZĘTY DODATKOWE

